

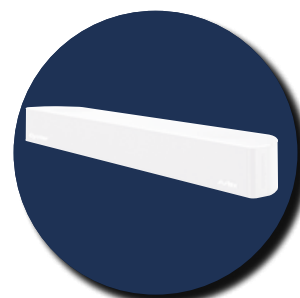

# Oyster<sup>®</sup>

BUITENGEWOON COMFORT





# 06 SATELLIETINSTALLATIES

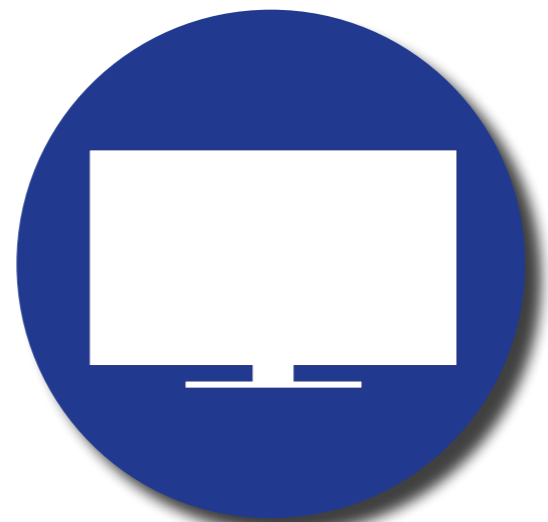

# TV-TOESTELLEN 20



# 24 OYSTER® CONNECT



# SOUND 30

## INHOUD

Onderneming	04 - 05
Bedieningsvarianten	06 - 07
Premium-besturingsconcept	08 - 09
Oyster® V	10 - 13
Oyster®	14 - 15
Cytrac® DX	16 - 17
CARO®+	18 - 19
Oyster® Smart TV-toestellen	20 - 21
Oyster® tv-toestellen	22 - 23
Oyster® Connect	24 - 29
Oyster® Soundbar	30 - 31
Toebehoren	32 - 33
Technische gegevens	34 - 38





## WERELDWIJD ONDERWEG – OVERAL THUIS

Als u ook tijdens uw reis het lokale nieuws wilt volgen, uw favoriete tv-serie wilt bekijken of wilt juichen voor uw voetbalclub, hoeft u niet zonder het gebruikelijke comfort te zitten: Met een satelliet- of internetinstallatie van ten Haaft kunt u in uw camper of caravan naar de radio luisteren, televisie kijken en zelfs op het internet surfen.

Onze volautomatische satellietinstallaties zijn betrouwbaar, duurzaam en eenvoudig te bedienen. Talrijke opties, afgestemd op uw behoeften, maken de ontvangst onderweg nog comfortabeler.

Door het gebruik van hoogwaardige materialen en geteste kwaliteitscomponenten en hun stabiele constructie zijn onze uv- en weerbestendige installaties perfect geschikt voor gebruik buitenshuis.

Achter de innovaties van ten Haaft schuilt een holistisch bouw- en designconcept dat harmonieert met het milieu en uw reis nog aangenamer maakt. Ook de veiligheid speelt een belangrijke rol: elk van onze volautomatische satellietinstallaties is zodanig op de voertuig-elektronica aangesloten, dat de antenne bij het starten van het contact automatisch inklapt. Snelwegritten met de antenne rechtopstaand en slingerend in de wind behoren daarmee tot het verleden.

Schakel op ontvangst – onze producten zullen u steeds opnieuw enthousiast maken!



## TEN HAAFT – EEN DUIJS SUCCESVERHAAL

ten Haaft staat voor kwaliteitsbewustzijn, betrouwbaarheid en Europese, deskundige service. Sinds 2008 is ons bedrijf 'ISO 9001' gecertificeerd – een onafhankelijk bewijs van bovengemiddelde klantgerichtheid en een functionerend kwaliteitsmanagementsysteem dat voortdurend wordt uitgebreid.

In de afgelopen 30 jaar hebben we door talrijke nieuwe en verdere ontwikkelingen de aandacht op onszelf gevestigd en zijn we nu de premiumfabrikant op het gebied van mobiele satelliettechnologie – een succes dat ons trots maakt en ons steeds weer naar topprestaties drijft.

Met de ontwikkeling van de eerste Oyster® in 1992 – nog steeds de populaire klassieker onder de ten Haaft-installaties – heeft het bedrijf de basis gelegd voor zijn opmars naar de rang van premiumfabrikant. Belangrijke innovaties, zoals de zogenaamde 'draaikoptechnologie' in de Oyster®, waarbij alleen de kop draait in plaats van de gehele antenne, of de waarschijnlijk laagste platte antennes CARO®+ en Cytrac® DX met hun gepatenteerde antennetechnologie zorgen voor een stabiele tv-ontvangst en een indrukwekkend bereik – zelfs in ver afgelegen reisgebieden zoals Noord-Afrika of het Midden-Oosten.

En er is ook een nieuwe ontwikkeling op het gebied van het internet die zijn weerga niet kent: Met het Oyster® Connect systeem kunt u nu uw eigen "mobiele thuisnetwerk" in heel Europa opzetten en in verbinding blijven met de wereld\*.

Een aanvulling hierop is de nieuwe WLAN-compatibele Oyster® Smart TV-serie, die de klassieke televisie en uw computer in één apparaat combineert. Dankzij deze eersteklastechnologie krijgt u met één druk op de knop het internet op uw scherm.

\*Voor LTE-gebruik is een simkaart nodig. Die is niet bij de levering inbegrepen. De hier ontstane verbindingskosten en de internetparameters (download/upload, int. roaming) hangen af van de betreffende netwerkexploitant en dienen door de klant zelf te worden gecontroleerd.

Made in Germany



3 jaar  
garantie!

*Sinds 30 jaar ontwikkeling en productie in Duitsland.*





## ER ZIJN TWEE (OPERATIONELE) VARIANTEN



De Vision variant en de Premium variant.

### VISION



APP

De Vision-variant is geschikt voor klanten die al een receiver of een tv-toestel met geïntegreerde receiver hebben. Het satellietstelsel wordt bediend via een aangesloten bedieningspaneel.

### PREMIUM



APP

Als u een volledige uitrusting van één leverancier wilt, is de Premium-variant de beste keuze. Met dit eersteklassysteem kunt u alle apparaten eenvoudig en comfortabel bedienen met slechts één afstandsbediening.

## BESTURING PER APP

Alle mobiele satellietinstallaties van ten Haaft kunnen op een bijzonder gebruiksvriendelijke manier met de bijbehorende app worden bediend. Alle functies zoals het in- en uitklappen of stoppen van de antenne zijn hier beschikbaar, evenals de mogelijkheid om ontelbare instellingen zeer eenvoudig aan te passen met de smartphone, informatie op te roepen of mogelijke foutmeldingen uit te sorteren.

Een groot voordeel van de ten Haaft® app is de automatische update-functie van de systeemsoftware. Bij technische wijzigingen aan de installaties, ontvangt u automatisch een melding op uw smartphone en kunt u de update zelfstandig via WLAN op de besturingseenheid van het satellietstelsel installeren. Dit garandeert probleemloos en onderbroken kijkplezier, zelfs als u onderweg bent.

Naast vele andere menu-items zijn twee gebieden bijzonder praktische helpers: onder 'Info' kunt u belangrijke gegevens uitlezen, zoals bijv. de voertuigspanning, die beschikbaar is op de FeatureBox of de Command Unit. Als deze niet voldoende is, werkt het systeem niet en wordt de oorzaak van de fout in één oogopslag geïdentificeerd.

Als u hier niet vindt wat u zoekt, ontvangt u de passende informatie onder het menupunt 'Foutmeldingen' en kunt u met de uitleesgegevens contact opnemen met de technische klantenservice van ten Haaft. Met behulp van de foutcode vindt uw deskundige contactpersoon meestal snel een oplossing, zodat u zonder vertraging kunt terugkeren naar uw favoriete programma's.

Met een satellietinstallatie van ten Haaft bent u altijd up-to-date!

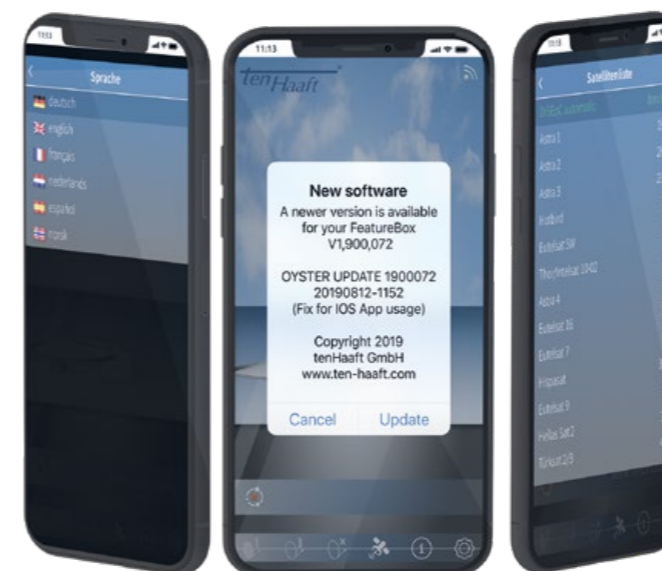

Available on the App Store



ANDROID APP ON Google play



Made in Germany





## HET PREMIUM BESTURINGSCONCEPT

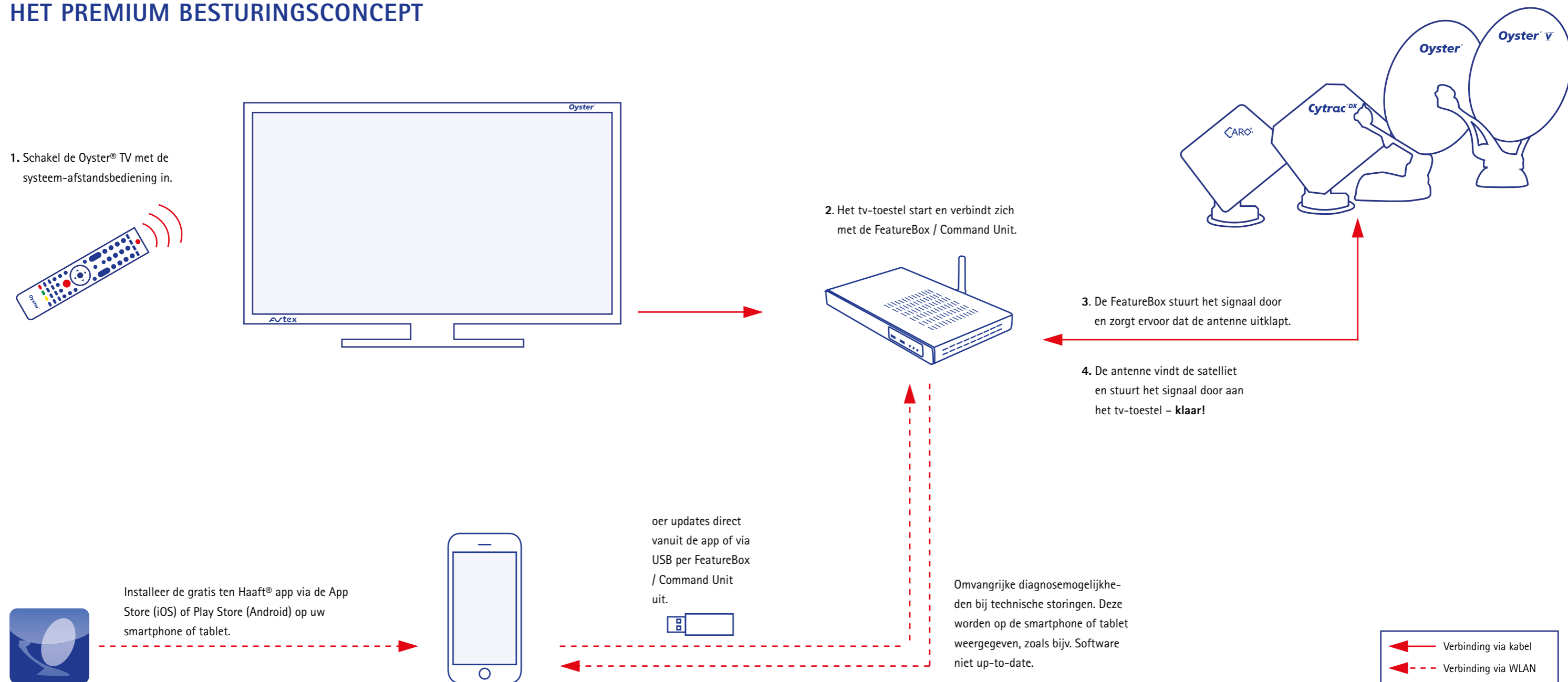





## OYSTER® V – DE NIEUWE GENERATIE

Ja, wij worden nóg beter

Met de Oyster® V opent ten Haaf een nieuw hoofdstuk in de mobiele antennetechnologie: minder gewicht, compacter ontwerp, technische verfijningen ten opzichte van het vorige model. Wat niet verandert is de topkwaliteit. Overtuig uzelf en schakel op ontvangst met de nieuwe Oyster® V!

Een geweldige stap

Met een hoogte van 17 centimeter scoort de Oyster® V-generatie met compactheid: door de gebogen vorm van de feedarm kan de antenne plaatsbesparend worden neergelegd. Slim ontworpen, blijft ook de Oyster® V met TWIN-LNB en SKEW op deze lage hoogte.

Opties

**TWIN-LNB voor meer individualiteit:** Op aanvraag is de satellietinstallatie met een TWIN-LNB verkrijgbaar. Deze heeft twee satellietansluitingen en kan dus een tweede receiver of een tweede televisietoestel (met geïntegreerde receiver) van verschillende programma's voorzien.

**SKEW voor een groter bereik:** Voor een optimale ontvangst in de perifere gebieden van de zuidwestelijke en zuidoostelijke vakantieregio's is het zinvol om de ontvangstkop (Low Noise Block = LNB) naar de overeenkomstige windstreek toe te verdraaien. Dit komt omdat de kromming van de aarde een zogenaamde polarisatiefout hoek veroorzaakt, ook wel bekend als de SKEW-hoek (van het Engels: scheef, windscheef). Om dit te compenseren moet de LNB zo worden uitgelijnd dat de signalen van de satelliet de ingebouwde antennes precies onder de juiste hoek raken – en zo voor een comfortabel bereik zorgen. Met de optionele SKEW-uitrusting past een kleine elektromotor de LNB volledig automatisch aan.

Hoogte: nog slechts ca. 17 cm  
Gewicht Outdoor Unit: ca. 11 kg  
Gewicht montage materiaal en toebehoren: ca. 3 kg



## OYSTER® V – KENMERKEN

Televisie kijken in verre verten

Europa, Noord-Afrika, Midden-Oosten – het enorme bereik van de nieuwe Oyster® V wordt geleverd door de antennespiegel met een diameter van 85 centimeter.

Bijzondere kenmerken

- Een-kabel-techniek
- App voorwaarde
- Automatische updates via app
- Gps, 3D-kompas, hellingsdetector voor volautomatische uitlijning en satellietvinding
- 85 cm antenneschotel voor een enorm bereik
- Verwerking van hoogwaardige en robuuste materialen
- Stabiele, veilige en tegen weer en wind bestendige constructie
- Draaikoptechnologie
- Automatische satellietwissel bij wissel van programma
- Zelfstandig inklappen bij start van het voertuig (klem 15 moet aangesloten zijn)
- 3 jaar fabrieksgarantie en betrouwbare service

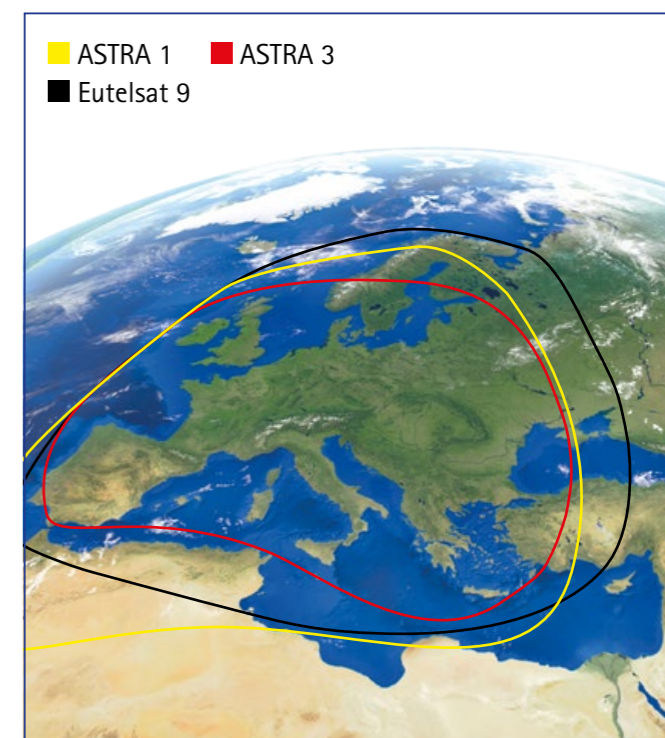

Ontvangstbereik Oyster® V



Nu downloaden!







## OYSTER® V – DE NIEUWE GENERATIE

### Niet zoeken. Vinden!

De antenne 'weet' op elk moment waar de satellieten zich bevinden en lijnt zichzelf feilloos uit – lang en vervelend automatisch zoeken van zenders is voorbij. Wat zit er achter deze technische vooruitgang? De interactie van gps, 3D-kompas en hellingsdetector.

Het global positioning system (gps) bepaalt de locatie van het voertuig, het 3D-kompas bepaalt in welke richting uw voertuig en dus de antenne wijst – en de hellingsdetector identificeert een mogelijke scheefstand van de mobile home. Deze helling op een parkeerplaats wordt vaak onderschat – slechts een paar graden kan al een aanzienlijk stoorpotentieel veroorzaken. Veel meer dan het hoogteverschil tussen de positie van het voertuig op een bergtop en in het dal. De detector stelt daarom de positie van de antenne desgewenst nauwkeurig in.



### Een kabel is een kabel

Een ander krachtig argument voor deze innovatieve technologie: u kunt de 'een-kabel-oplossing' bij ten Haaft letterlijk nemen. Bij de nieuwe Oyster® V lopen de besturing, de stroomvoorziening en de signaaloverdracht van de Outdoor Unit allemaal via één enkele kabel. Zo wordt de inbouw een minimaal invasieve ingreep – een kleine doorvoer in de opbouw is voldoende. Bij de TWIN-optie is een extra antennekabel nodig (bij de levering van TWIN-installaties is deze meegeleverd).



### Beproefde technologie voor de hoogste kwaliteitseisen

Met tienduizenden Oyster®-installaties heeft de draaikoptechnologie van ten Haaft zijn deugdelijkheid bewezen: alleen de kop van de antenne draait, het antennehuis zelf staat vast. Dit betekent dat er minder gewicht hoeft te worden verplaatst – dit vermindert het stroomverbruik en de mechanische belasting – en bespaart bovendien ruimte. En zelfs als er sneeuw op het dak ligt, blijft de antenne mobiel, omdat het draaipunt iets hoger ligt. Voor de nieuwe Oyster® V-generatie is deze techniek verder verfijnd.



### Geen kans voor wankelende aangelegenheden!

De Oyster® Outdoor Unit weegt slechts 11 kg. Het is bijna verbazingwekkend dat ondanks de gewichtsvermindering de stabiliteit is toegenomen. En die is essentieel. Niet alleen voor de legendarische "Oyster® duurzaamheid" maar vooral voor de continue ontvangst. Producenten, die de verkeerde kant op bezuinigen, riskeren een instabiel, niet tegen wind bestendig antennesysteem. Daarmee zijn beeldverstoringen onvermijdelijk.

De stabiliteit van de Oyster® is het resultaat van vindingrijke ingenieurskunst en de modernste hoogwaardige materialen zoals zij ook in de racesport worden gebruikt. De schotelarm is uit één stuk vervaardigd en bestaat uit ultralicht magnesium. Zo is hij niet alleen extreem licht maar ook extreem stabiel en bestand tegen torsie.

Ook de feedarm van glasvezelversterkte kunststof beschikt over een maximale torsiestijfheid dankzij de exact berekende binnensteunen. Kortom: de feedarm kan niet verdraaid worden. Bovendien biedt deze doordachte component ruimte voor de kabeldoorvoer, de hellingsdetector en de kompas. Als de schotel met SKEW uitgerust wordt (optioneel), is ook deze in de feedarm geïntegreerd en derhalve beschermd tegen wind en weer.





## OYSTER® – BUITENGEWOON COMFORT

De Oyster® – onze klassieker! Met deze antenne geniet u van tv- en radio-ontvangst in Europa, Noord-Afrika en het Midden-Oosten. Een groot ontvangstbereik en een briljante beeldscherpte in combinatie met het digitale zoeken van satellieten maken ook op de Canarische Eilanden of in Griekenland de optimale ontvangst van talrijke Nederlandse programma's mogelijk.

Dankzij haar afmetingen heeft de Oyster® een buitengewoon goede ontvangstreserve bij slecht weer. De grootte van de antenne is namelijk van invloed op het aantal en de ontvangstkwaliteit van de programma's. Door de nauwkeurige vervaardiging zonder toleranties is de doorgifte aan de schotel bij elke Oyster® optimaal gegarandeerd.

### Opties

**TWIN-LNB voor meer individualiteit:** Op aanvraag is de installatie met een TWIN-LNB-ontvangstkop verkrijgbaar. Deze heeft twee satelliet aansluitingen en kan dus een tweede receiver of een tweede televisietoestel (met geïntegreerde receiver) van verschillende programma's voorzien.

**SKEW voor een groter bereik:** Voor een optimale ontvangst in de perifere gebieden van de zuidwestelijke en zuidoostelijke vakantieregio's is het zinvol om de ontvangstkop (Low Noise Block = LNB) naar de overeenkomstige windstreek toe te verdraaien. Dit komt omdat de kromming van de aarde een zogenaamde polarisatiefoute hoek veroorzaakt, ook wel bekend als de SKEW-hoek (van het Engels: scheef, windscheef). Om dit te compenseren moet de LNB zo worden uitgelijnd dat de signalen van de satelliet de ingebouwde antennes precies onder de juiste hoek raken – en zo voor een comfortabel bereik zorgen. Met de optionele SKEW-uitrusting past een kleine elektromotor de LNB volledig automatisch aan.

Hoogte: nog slechts ca. 22 cm  
Gewicht Outdoor Unit: ca. 12 kg  
Montagemateriaal + toebehoren: ca. 3 kg



Made in Germany

3 jaar  
garantie!



## OYSTER® – KENMERKEN

### Bijzondere kenmerken

- App voorwaarde
- Automatische updates via app
- Antenneschotel van 65 oder 85 cm voor een enorm bereik
- Afstelling en vinden van satelliet volautomatisch
- Verwerking van hoogwaardige en robuuste materialen
- Stevige, veilige en weerbestendige constructie
- Draaikoptechnologie
- LEM-technologie: antenne zoekt in de laatst ingestelde hellingshoek (zoektijdverkorting)
- Automatische satellietwissel bij wissel van programma
- Zelfstandig inklappen bij start van het voertuig (klem 15 moet aangesloten zijn)
- 3 jaar fabrieksgarantie en betrouwbare service



Nu downloaden!

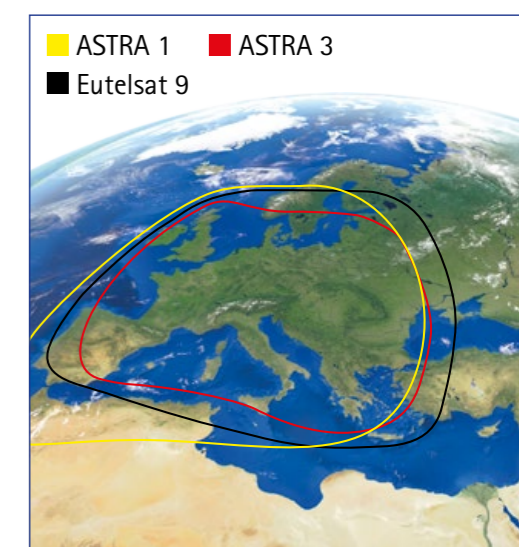

Ontvangstbereik Oyster® 65

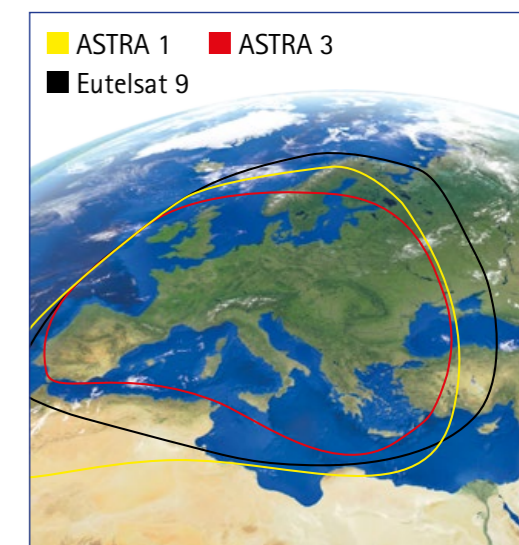

Ontvangstbereik Oyster® 85





## CYTRAC® DX – GEPATENTEERD, MET EEN GIGANTISCH ONTVANGSTBEREIK

Het hart van de Cytrac® DX bestaat uit 1.016 gekoppelde afzonderlijke antennes die raatvormig geordend zijn. De accumulatie van signalen gebeurt met toepassing van de modernste rekenkundige methoden en levert zo een gigantisch ontvangstbereik op. Het resultaat is een duidelijke verbetering van het ontvangstbereik met enkele honderden kilometers ten opzichte van een even grote vlakke antenne. Bovendien zorgt deze gepatenteerde antennetechnologie voor een tot nu toe onbekende signaalzuiverheid die vooral bij hd-programma's bijzonder positief te merken is.

Ondanks al deze finesses is de Cytrac® DX slechts 14 cm hoog en past dankzij de lichte en compacte constructie op bijna elk voertuigdak. De robuuste Outdoor Unit van spuitgegoten aluminium beschermt de waardevolle technologie binnenin en draait alleen als de unit geopend is, wat veel ruimte bespaart. Door een speciale mechanische verstijving is de Outdoor Unit bestand tegen harde windstoten.

### Optie

**TWIN-LNB voor meer individualiteit:** Op aanvraag is de satellietinstallatie met een TWIN-LNB-ontvangskop verkrijgbaar. Deze heeft twee satellietansluitingen en kan dus een tweede receiver of een tweede televisietoestel (met geïntegreerde receiver) van verschillende programma's voorzien.

**Handmatige SKEW voor een groter bereik:** Voor een optimale ontvangst in de perifere gebieden van de zuidwestelijke en zuidoostelijke vakantieregio's is het zinvol om de ontvangskop (Low Noise Block = LNB) naar de overeenkomstige windstreek toe te verdraaien. Dit komt omdat de kromming van de aarde een zogenaamde polarisatiefoute hoek veroorzaakt, ook wel bekend als de SKEW-hoek (van het Engels: scheef, windscheef). Om dit te compenseren moet de schotel (met ingebouwde LNB) zo worden uitgelijnd dat de signalen van de satelliet de ingebouwde antennes precies onder de juiste hoek raken – en zo voor een comfortabel bereik zorgen. De handmatige SKEW behoort tot de basisuitrusting van elke Cytrac® DX

Hoogte: nog slechts ca. 14 cm  
Gewicht Outdoor Unit: ca. 16 kg  
Montagemateriaal + toebehoren: ca. 2 kg



Made in Germany

3 jaar  
garantie!



## CYTRAC® DX – KENMERKEN

### Bijzondere kenmerken

- Een-kabel-techniek
- App voorwaarde
- Automatische updates via app
- Gepatenteerde ontvangsttechnologie voor een gigantisch ontvangstbereik
- Ruimtebesparende montage op nagenoeg elk voertuigdak
- Uiterst lage montagehoogte
- Afstelling en vinden van satelliet volautomatisch
- Verwerking van hoogwaardige en robuuste materialen
- Stevige, veilige en weerbestendige constructie
- LEM-technologie: antenne zoekt in de laatst ingestelde hellings hoek (zoektijdverkorting)
- Automatische satellietwissel bij wissel van programma
- Zelfstandig inklappen bij start van het voertuig (klem 15 moet aangesloten zijn)
- 3 jaar fabrieksgarantie en betrouwbare service



Nu downloaden!

Available on the  
App Store

ANDROID APP ON  
Google play

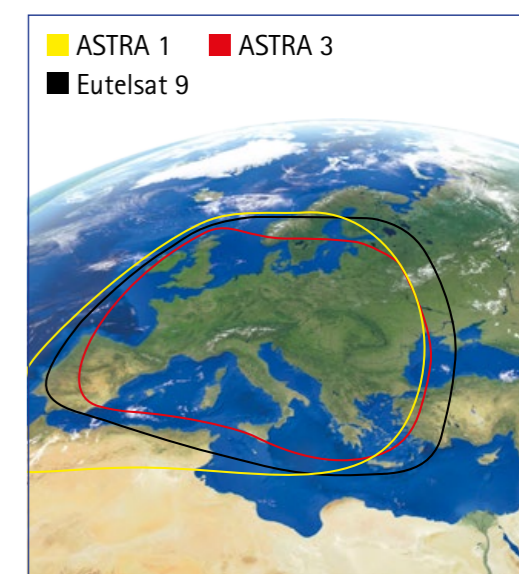

Ontvangstbereik Cytrac® DX



Patent nr.: EP 2359434





## CARO<sup>®</sup>+: KLEIN, COMPACT EN VLAK

Met een montagehoogte van 14 centimeter is de CARO<sup>®</sup>+ vlakke antenne van ten Haaff onovertroffen compact en plat en verbergt een geavanceerde technologie binnenin, die door een robuuste Outdoor Unit wordt beschermd.

Het is de passende oplossing voor alle situaties waarbij elke centimeter telt.

Als u onze CARO<sup>®</sup>+ vergelijkt met de klassieke constructie van een schotelantenne, dan heeft deze met 54 x 54 cm oppervlak een beduidend lagere windweerstand.

Het robuuste ontwerp wordt versterkt door extra opbouwarmen – dit zorgt ervoor dat de CARO<sup>®</sup>+ veilig en stabiel staat, zelfs bij ruwe windstoten.

Wij hebben uiteraard ook aan uw veiligheid gedacht: als u uw voertuig start (klem 15 moet aangesloten zijn), wordt de CARO<sup>®</sup>+ automatisch ingeklapt.

**Handmatige SKEW voor een groter bereik:** Voor een optimale ontvangst in de perifere gebieden van de zuidwestelijke en zuidoostelijke vakantieregio's is het zinvol om de ontvangstkop (Low Noise Block = LNB) naar de overeenkomstige windstreek toe te verdraaien. Dit komt omdat de kromming van de aarde een zogenaamde polarisatiefoute hoek veroorzaakt, ook wel bekend als de SKEW-hoek (van het Engels: scheef, windscheef). Om dit te compenseren moet de schotel (met ingebouwde LNB) zo worden uitgelijnd dat de signalen van de satelliet de ingebouwde antennes precies onder de juiste hoek raken – en zo voor een comfortabel bereik zorgen. De handmatige SKEW behoort tot de basisuitrusting van elke CARO<sup>®</sup>+

Hoogte: nog slechts ca. 14 cm  
Gewicht Outdoor Unit: ca. 15 kg  
Montagemateriaal + toebehoren: ca. 2 kg



Made in Germany

3 jaar  
garantie!



## CARO<sup>®</sup>+ – KENMERKEN

### Bijzondere kenmerken

- Een-kabel-techniek
- App voorwaarde
- Automatische updates via app
- Enorm ontvangstbereik
- Ruimtebesparende montage op nagenoeg elk voertuigdak
- Uiterst lage montagehoogte
- Afstelling en vinden van satelliet volautomatisch
- Verwerking van hoogwaardige en robuuste materialen
- Stevige, veilige en weerbestendige constructie
- LEM-technologie: antenne zoekt in de laatst ingestelde hellingshoek (zoektijdverkorting)
- Automatische satellietwissel bij wissel van programma
- Zelfstandig inklappen bij start van het voertuig (klem 15 moet aangesloten zijn)
- 3 jaar fabrieksgarantie en betrouwbare service

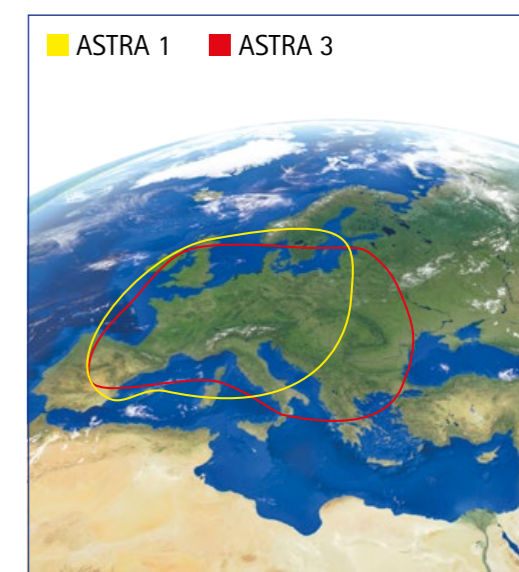

Ontvangstbereik CARO<sup>®</sup>+



Nu downloaden!

Available on the  
App Store

ANDROID APP ON  
Google play





## OYSTER® SMART TV

### Oyster® Smart TV: tv-kijken, surfen en streamen in één

Ervaar eersteklastechnologie met de nieuwe Oyster® Smart TV serie. Klassieke televisie- en computerfuncties voegen zich in één toestel samen en brengen de wereld van het internet op het scherm.

Of het nu gaat om surfen of streamen - de nieuwe Oyster® Smart TV's hebben het complete pakket aan boord, ingebouwde WLAN, streaming-diensten, entertainment Apps & meer. Het maakt niet uit of je op YouTube "surft" of door diverse webpagina's bladdert of informatie wilt weten over het lokale weer, de voor geïnstalleerde apps van de Oyster® Smart TV maken het allemaal mogelijk! In de toekomst kunt u ook gebruik maken van de apps voor bijvoorbeeld de publieke en commerciële Nederlandse omroepen die voor u beschikbaar komen, zij stellen u in staat om comfortabel te genieten van streamen onderweg.

HbbTV en OTA zijn standaard op alle Oyster® Smart TV's, evenals de WIDI / Miracast-functie waarmee u de scherminhoud van uw mobiele apparaat op de tv kunt weergeven.

De apparaten uit de Oyster® Smart TV-serie bieden vanzelfsprekend ook het gemak van USB-aansluitingen, een systeemafstandsbediening of de elektronische programmagids (EPG).

De tv-toestellen zijn voor mobiel gebruik ontworpen en zijn geschikt voor gebruik met 12, 24 of 220 Volt. Een speciale elektrische voeding beschermt tegen spanningsschommelingen die bij het starten van de camper of bij zwakke accu's kunnen optreden. De platen zijn niet alleen gelijmd, maar ook stevig aan elkaar geschroefd, omdat de apparaten speciaal voor gebruik onderweg zijn gebouwd.

De ultraslanke Full HD-beeldschermen overtuigen door een compact, modern design, hoge resolutie en krachtige kleuren. Door het hoge contrast heeft ook een heldere omgeving geen vat op de intense beelden, die zelfs van opzij in een kijkhoek van maximaal 178 graden nog steeds optimaal herkenbaar zijn.

Of nu in een camper, kampeerauto of caravan - met Oyster® Smart TV kunt u zich op puur entertainment verheugen.

### Bijzondere kenmerken

- High-end toestel met ultravlak design
- Geïntegreerde WLAN
- DVB-S2 tuner
- DVB-T2 tuner HD/H.265
- HbbTV (Het televisietoestel is met een druk op de knop verbonden met een interactief onlineprogramma, bijvoorbeeld een mediatheek)
- WIDI/Miracast
- OTA (Over-The-Air-Update - Software-update via internet)
- Led tv: fascinerende beelden in HD-kwaliteit
- Aansluitmogelijkheid via USB 2.0 en HDMI
- Universele montage dankzij VESA-standaardhouder
- Systeem-afstandsbediening: slechts één afstandsbediening voor de sat-installaties (Oyster® √ Premium, Oyster® Premium, Cytrac® DX Premium, CARO®+ Premium) en het tv-toestel Oyster® Smart TV
- EPG elektronische programmagids
- ON-SCREEN batterijmeter voor voedingsspanning
- Moduleschacht CI/CI+
- Netschakelaar aan/uit

### In de volgende maten beschikbaar

- 19,5" (50 cm), 21,5" (55 cm), 24" (61 cm), 27" (69 cm), 39" (98 cm)

3 jaar  
garantie!



POWERED BY **Avtex**

Voet niet bij de levering inbegrepen





## OYSTER® TV

### Oyster® TV: televisie in de beste (hd-)kwaliteit

Briljante beelden, chique design, eenvoudige bediening – uitgerust met de nieuwste technologie, voldoen de tv-toestellen in alle opzichten aan de hoge kwaliteitsnormen van ten Haaft en bieden de klant het grootst mogelijke bedieningsgemak.

De ultraslanke Full HD-beeldschermen overtuigen door een compact, modern design, hoge resolutie en krachtige kleuren. Het hoge contrast zorgt voor een onberispelijke beeldkwaliteit, zelfs in heldere omgevingen.

De Oyster® tv-toestellen hebben een standaard montagebeugel volgens de VESA-norm, die een eenvoudige inbouw in elke gespecialiseerde werkplaats mogelijk maakt. Met de geïntegreerde CI / CI+ – moduulschacht kunt u tv-zenders uit bijna alle Europese landen ontvangen (ook tegen betaling).

De tv-toestellen zijn voor mobiel gebruik ontworpen en zijn geschikt voor gebruik met 12, 24 of 220 Volt. Een speciale elektrische voeding beschermt tegen spanningsschommelingen die bij het starten van de camper of bij zwakke accu's kunnen optreden. De platen zijn niet alleen gelijmd, maar ook stevig aan elkaar geschroefd, omdat de apparaten speciaal voor gebruik onderweg zijn gebouwd.

### Sat-antenne en tv-toestel: een perfect netwerk

De systeem-afstandsbediening bestuurt het tv-toestel Oyster® TV als ook de sat-antenne. Met een druk op de knop klapt de sat-antenne volautomatisch uit, zoekt de gewenste satelliet en brengt na enkele seconden het gewenste programma in de beste hd-kwaliteit op het beeldscherm. Een elektronische programmagids (EPG) biedt het nodige gemak voor het selecteren van kanalen.

En ook uw radiozender uit eigen land ontvangt u met Oyster® TV in de beste kwaliteit.

Of nu in een camper, kampeerauto of caravan – met Oyster® TV kunt u zich op puur kijkplezier verheugen.

### Bijzondere kenmerken

- High-end toestel met ultravlak design
- DVB-S2 Tuner
- DVB-T2 Tuner HD/H.265
- Led tv: fascinerende beelden in HD-kwaliteit
- Aansluitmogelijkheid via USB 2.0 en HDMI
- Universele montage dankzij VESA-standaardhouder
- Systeem-afstandsbediening: slechts één afstandsbediening voor de sat-installaties (Oyster® V Premium, Oyster® Premium, Cytrac® DX Premium, CARO®+ Premium) en het tv-toestel "Oyster® TV"
- EPG elektronische programmagids
- ON-SCREEN batterijmeter voor voedingsspanning
- Moduleschacht CI/CI+
- Netschakelaar aan/uit

### In de volgende maten beschikbaar

- 19,5" (50 cm), 21,5" (55 cm), 24" (61 cm), 27" (69 cm), 32" (81 cm)

## OYSTER® TV

3 jaar  
garantie!



POWERED BY **avtex**

Voet niet bij de levering inbegrepen





## HET OYSTER® CONNECT SYSTEEM: COMFORTABEL ONDERWEG IN HET „MOBIL-HOMENETWERK“

### Stabiele internetverbinding?

Of het nu gaat om een smartphone, tablet, laptop of smart-tv – eenmaal ingelogd in het thuisnetwerk blijven alle apparaten verbonden met het internet en niets staat veilig en snel surfen meer in de weg.

Op reis moeten kampeers hun wensen inzake internet echter vaak terugschroeven: instabiele ontvangst of overbelaste WLAN/LTE netwerken op campings zijn niets ongebruikelijks. ten Haaf biedt dé oplossing voor reizigers die ook onderweg aangewezen zijn op een betrouwbare ontvangst voor hun werk of die het tijdens hun vakantie niet willen stellen zonder een functionerend internet.

### Mobiel internet zoals thuis – zelfs tijdens het rijden

Met de Oyster® Connect hebben de ingenieurs van de premiumfabrikant van mobiele satelliettechnologie uit Baden-Württemberg een speciaal aan hoge eisen tegemoet komend antennesysteem ontwikkeld: de mobiele hotspot zorgt voor een stabiel signaal – **ook tijdens het rijden.**

U kunt in uw camper, kampeerbus of caravan in alle rust surfen – en ook genieten van alle voordelen van een 'mobiele homenetwerk'.

De verbinding blijft behouden, ongeacht de locatie, ongeacht het netwerk waar het externe signaal vandaan komt – de geregistreerde terminals verbinden zich automatisch met hun eigen hotspot.

### Aan de top – Oyster® Connect

Eén van de essentiële voordelen van dit speciale antennesysteem met zijn directe RF-technische aansluiting op de zender- en ontvangermodule is dat de montageplaats van de Outdoor Unit zich bovenop het dak van het voertuig bevindt. Daardoor is maximale transmissie- en ontvangstvermogen mogelijk.

De Oyster® Connect is dus superieur aan de klassieke smartphone-ontvangst en producten die momenteel op de markt verkrijgbaar zijn, aangezien de demping van de signalen door de carrosserie van het voertuig (thermische beglazing / metalen carrosserie) en de lengte van de antenkabel geen rol meer spelen.

### Oyster® Connect EUROPE Dekkingsgebied

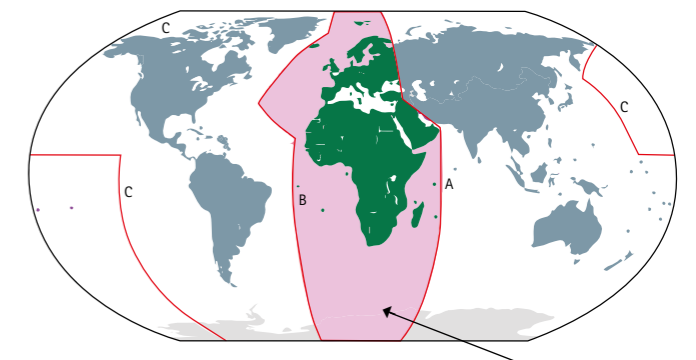

Dekkingsgebied



Oyster® Connect - Outdoor Unit



3 jaar  
garantie!







## OUTDOOR UNIT...

### De Oyster® Connect – Outdoor Unit

De clou is dat zowel een LTE als een dualband WLAN-module in de Outdoor Unit geïnstalleerd zijn.

Elk van deze modulen heeft een rechtstreeks aangesloten, speciaal voor deze toepassing ontworpen en erop afgestemd antennesysteem dat voor een groter bereik zorgt en dat, als het LTE-netwerk door teveel users wordt overbelast, niet alleen de volgende maar ook de daaropvolgende zendmast kan bereiken.

Binnen het WLAN-bereik zorgt het MIMO-systeem met 4 antennes voor een stabiele gegevensdoorvoer in zowel de 2,4 GHz als de 5 GHz-band. Achter MIMO zit de capaciteit om een datastroom via meerdere antennes door middel van intelligente gegevensverwerking (Multiple Input Multiple Output) te verzenden en te ontvangen.

De LTE-functie is gebaseerd op een ALL-band antenne in diversiteits-technologie. Deze ondersteunt alle Europese LTE-banden/aanbieders en biedt maximaal zend- en ontvangstvermogen zonder antenne-uitlijning.

De vóór de Outdoor Unit ontvangen informatie wordt via een datakabel zonder verlies naar de indoor unit gezonden.

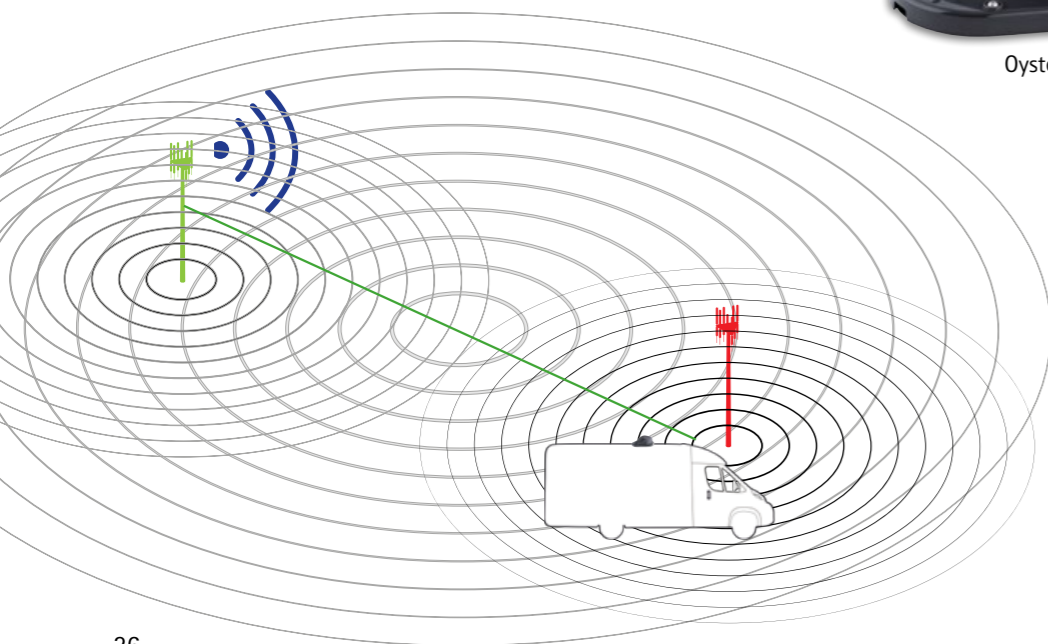

## ... EN INDOOR UNIT IN PERFECTE HARMONIE

### De Oyster® Connect – Indoor Unit

Het tweede onderdeel van het Oyster® Connect System, de Indoor Unit, bevindt zich in het voertuig en dient als WLAN accesspoint zoals u dat thuis ook kent. De Indoor Unit beschikt over een volwaardige privé accesspoint met geïntegreerde 2,4 en 5 GHz WLAN-antennes (2x2 MIMO-technologie). Beide banden zijn parallel operationeel, zodat u meerdere mobiele apparaten tegelijkertijd op verschillende banden kunt aansluiten en de hoogst mogelijke gegevensoverdracht verkrijgt.

Op de Indoor Unit hoeven de gewenste terminals, zoals smartphone, tablet, laptop of smart-tv, slechts één keer te worden aangesloten. De unit heeft bovendien een LAN-verbinding en kan dus ook een eigen bekabeld LAN-netwerk creëren.

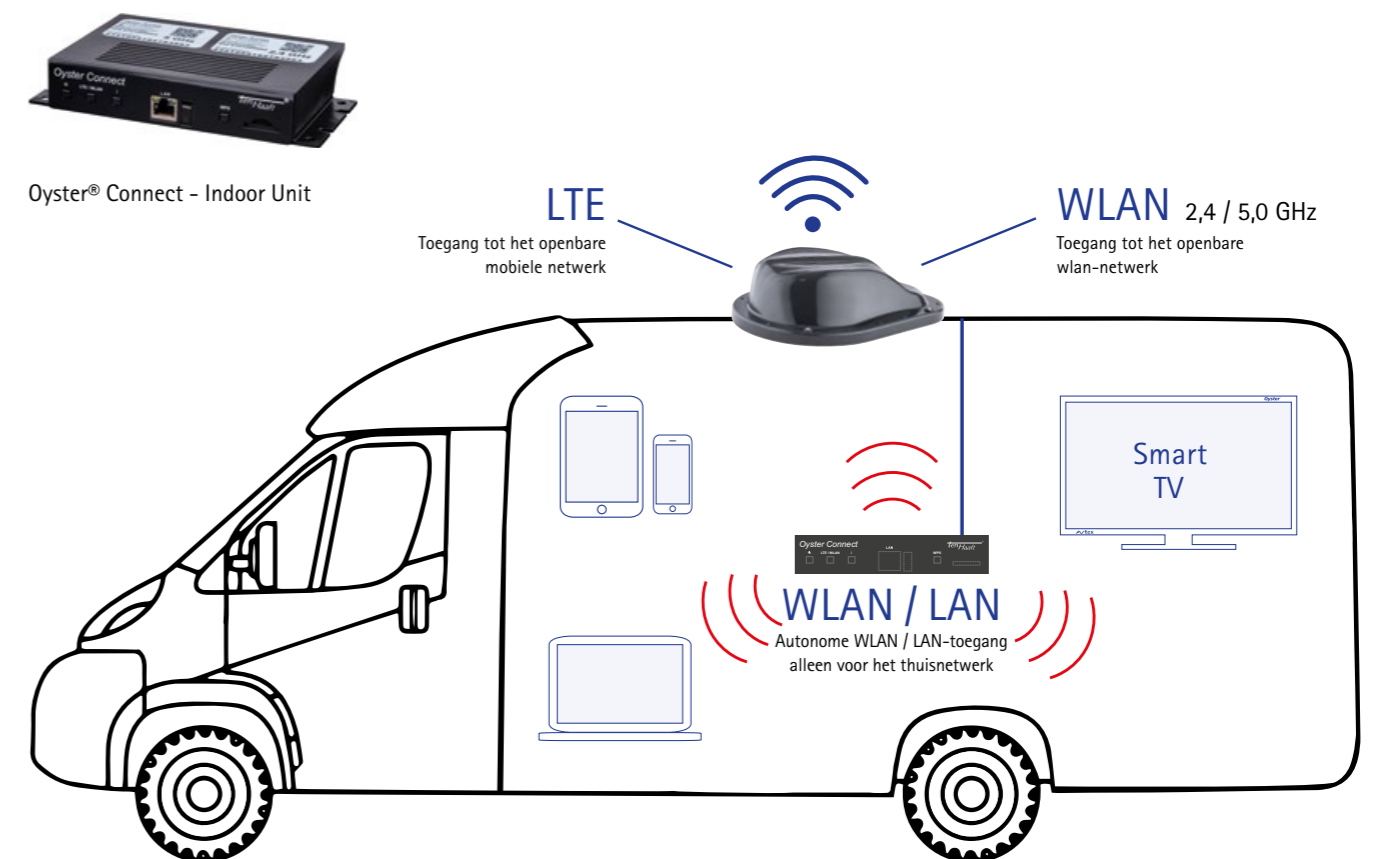





### Eenvoudige montage, comfortabele bediening

De Outdoor Unit is aerodynamisch. Met een hoogte van slechts twaalf centimeter en een lengte van ongeveer 40 centimeter past hij op elk recreatievoertuig en is hij een overtuigend lichtgewicht van 1,5 kilogram.

Wat de installatie betreft, zijn de ten Haaft-ingenieurs hun beproefde systeem trouw gebleven: een montageplaat wordt op het dak gelijmd en de antennebehuizing wordt met vier schroeven gemonteerd. De ingevoerde simkaart kan op elk gewenst moment worden vervangen, bijvoorbeeld door een landspecifieke simkaart.

Een dakdoorvoer en de vier meter lange datakabel maken een flexibele installatie op elk voertuig mogelijk.

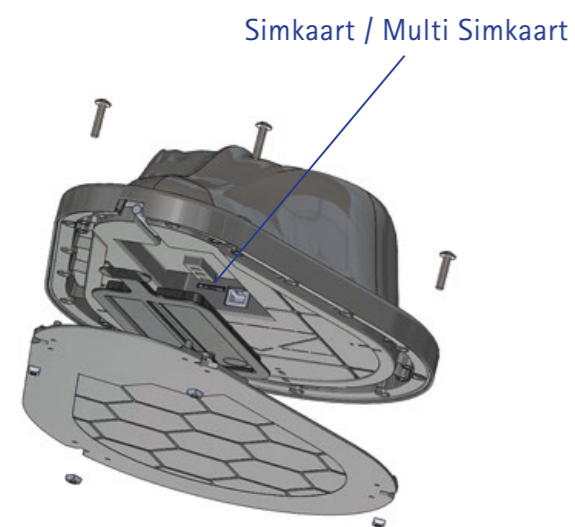

### Simkaart / multisimkaart

Het is voordelig om een multisimkaart te gebruiken, die al tijdens de installatie in de kaartlezer kan worden geplaatst. Zodoende heeft u slechts één mobiel telefooncontract voor de smartphone en Oyster Connect. In 2017 werden de roamingtarieven in Europa afgeschaft. Dat betekent dat er in de regel geen extra kosten meer worden aangerekend voor het gebruik van mobiele telefoons in andere Europese landen.

Het concept van de Oyster Connect is dat alle zend- en ontvangseenheden, inclusief de kaartlezer, zich in de outdoor unit bevinden die boven op het voertuigdak is gemonteerd. Dit is de optimale montageplaats, omdat alleen zo wordt gegarandeerd dat er geen verslechtering (= verzwakking) van het signaal kan optreden door de voertuigcarrosserie en de warmte-isolerende beglazing.

Dit maakt het gebruik van een datakabel mogelijk in plaats van een coaxkabel voor een verliesvrije gegevensoverdracht van de outdoor unit in het voertuig naar de indoor unit. Coaxkabels zouden dempingsverliezen veroorzaken. Afhankelijk van de kwaliteit en de frequentie van de kabel treedt een signaalverlies op van 0,5 dB - 1,5dB per meter. Met een 4 meter lange coaxkabel zou men dus een signaalverlies van ongeveer 50% - 75% moeten accepteren.

**Simkaarten opmerking:**  
Voor LTE-gebruik is een simkaart nodig. Die is niet bij de levering inbegrepen. De hier ontstane verbindingskosten en de internetparameters (download/upload, int. roaming) hangen af van de betreffende netwerkexploitant en dienen door de klant zelf te worden gecontroleerd.

### Webinterface <http://oyster.connect>

Het systeem kan op een gebruiksvriendelijke manier worden geconfigureerd via de met een wachtwoord beveiligde webinterface <http://oyster.connect>.

Afstellingen van de Oyster® Connect Outdoor Unit:

- selectie en configuratie van de WLAN-hotspot
- ondersteunt 2,4 en 5 GHz WLAN-netwerken
- automatische of handmatige overschakeling naar het LTE-netwerk indien geen WLAN beschikbaar
- instelling van de LTE-toegangsgegevens (APN)
- opslaan of deactiveren van de sim-pin

Afstellingen van de Oyster® Connect Indoor Unit:

- configuratie van het privé 'thuisnetwerk'
- biedt 2,4 und 5 GHz WLAN access points
- systeem-updates
- biedt een RJ45 aansluiting voor een privé kabelgebonden LAN

### Alle voordelen op een rijtje

- De montage van de zend- en ontvangstunit bovenop het dak van het voertuig voorkomt dempingverlies.
- Krachtige WLAN-antennes (2x2 MIMO) en LTE-Diversity-antennes
- Eenmalige en eenvoudige installatie van het 'mobiele thuisnetwerk'
- Vrije selecteerbaarheid 2,4 GHz / 5 GHz in het WLAN-netwerk voor zowel de Indoor Unit als de Outdoor Unit
- Ondersteunt de LTE-banden B1/3/7/8/20/28/38/40/41
- Privé LAN-netwerk maakt WLAN-netwerkondersteuning mogelijk en niet elke smart-tv is geschikt voor WLAN
- Aerodynamische opbouw
- Eenvoudige montage, plaatsbesparende bouwwijze
- Weerbestendig
- Comfortabele bediening
- 3 jaar garantie





# SOUND

## OYSTER® SOUNDBAR

Indrukwekkende klank, elegant design, veelzijdige aansluitmogelijkheden – de Oyster® soundbar met zijn 2-weg luidsprekersysteem is de ideale aanvulling op de Oyster® TV of andere compatibele tv-toestellen. De briljante beelden gaan dus gepaard met een even hoge kwaliteit van het geluid.

Een verbinding via HDMI ARC zorgt voor een optimale vermogensoverdracht, als alternatief zijn AUX- en COAX-kanalen beschikbaar. Via bluetooth of USB kunt u uw muziekafspeellijsten ook direct vanaf uw smartphone afspelen. Het display geeft de actuele signaalbron weer, die u met een druk op de knop direct op de soundbar of met de afstandsbediening kunt selecteren.

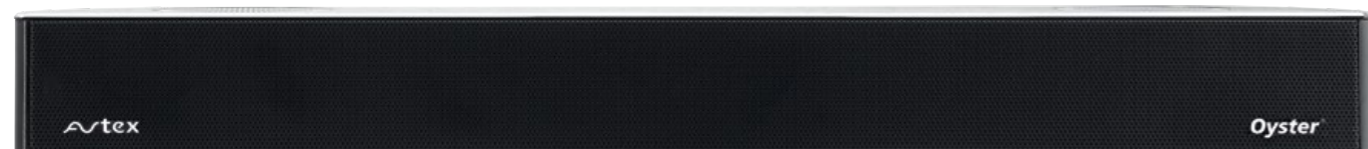

3 jaar  
garantie!

### Kenmerken

- Sterke, klare sound gecombineerd met edel design.
- Ideale aanvulling op de 'Oyster® TV', compatibel met de meeste andere tv-toestellen.
- Eenvoudige installatie met een paar handgrepen
- Weergavedisplay voor de actuele signaalbron
- 3 sound-effecten naar keuze (EQ): News, Normal, Music
- Compatibel met de meeste tv-toestellen
- 2-weg luidsprekersysteem
- Aansluitingen: COAX, AUX, USB en HDMI ARC
- Bluetooth
- Vermogen 2 x 10 W sinus
- Energieverbruik: 12 V 0,75 A / 24 V 0,42 A
- Werkspanning: 12 V, 24 V, 240 V (alleen met netadapter)
- Afmetingen: 436 x 46 x 68 mm (b x h x d)
- Gewicht: 1,2 kg

### Leveringsomvang

- Soundbar
- Afstandsbediening
- Hoekijzer voor directe montage op Oyster® TV
- AUX-kabel
- COAX-kabel
- HDMI ARC-kabel
- Netadapter 110 V ... 240 V AC met EURO randaarde stekker
- Aansluitkabel 12 V / 24 V

### Eenvoudige montage: Oyster® Soundbar meets Oyster® TV

De Oyster® soundbar kan met enkele handgrepen aan de 'Oyster® TV' worden bevestigd. U kunt de hoekijzers gewoon aan de steunvoethouder van de 'Oyster® TV'-toestellen bevestigen.

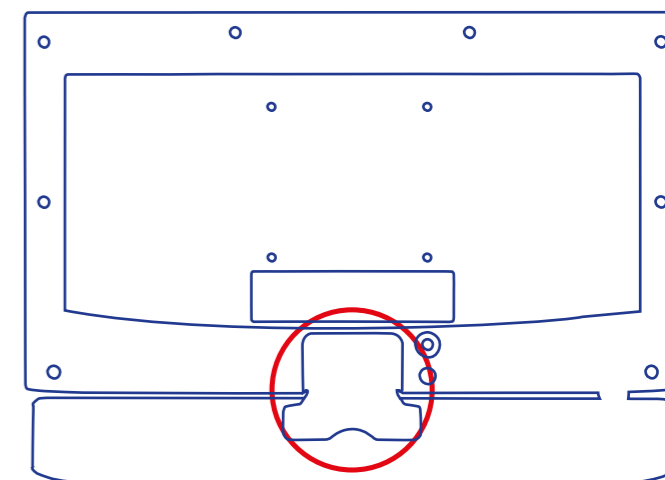

Als de soundbar via HDMI ARC is aangesloten, worden de bedieningsignalen van de tv (aan/uit, volume) overgenomen en heeft u alleen de afstandsbediening van het Oyster® tv-systeem nodig voor de basisfuncties.





## OYSTER® TOEBEHOREN

### Besturingseenheid

Dit volautomatische controlecentrum in het voertuig bevat de volledige besturingselektronica van de satellietinstallatie en kan door het vlakke design in de kast worden geplaatst.

FeatureBox: besturingseenheid voor Oyster® V, Cytrac® en CARO+®:

Aftmetingen FeatureBox (b x h x d) : 19,5 x 2 x 11,6 cm



Command Unit: besturingseenheid voor Oyster®:

Aftmetingen Command Unit (b x h x d) : 21,6 x 4 x 12,2 cm



### Bedieningspaneel:

Aftmetingen van het bedieningspaneel zonder montageframe:

(b x h x d) 11,8 x 7,1 x 0,8 cm

Aftmetingen van het bedieningspaneel met montageframe:

(b x h x d) 12 x 7,3 x 1,9 cm

Het handige bedieningspaneel is voorzien van enkele gebruikersvriendelijke knoppen en wordt op een gemakkelijk bereikbare plaats gemonteerd. Met een druk op de knop start het volautomatische zoeken direct. Het verlichte display informeert u over alle functies.



### Montageplaat

De ten Haaft-antennes worden gemonteerd op een hoogwaardige geëloxeerde aluminiumplaat. Deze wordt met een speciale lijm aan het dak bevestigd, zodat er geen extra schroefgaten in de camperwand worden gemaakt. Er zijn vier schroefdraden op de montageplaat waaraan de installatie met vier dopmoeren wordt bevestigd. Dit betekent dat de antenne gemakkelijk van het dak kan worden verwijderd als dat nodig is – voor reparatiedoeleinden of als elke centimeter in de garage thuis telt.

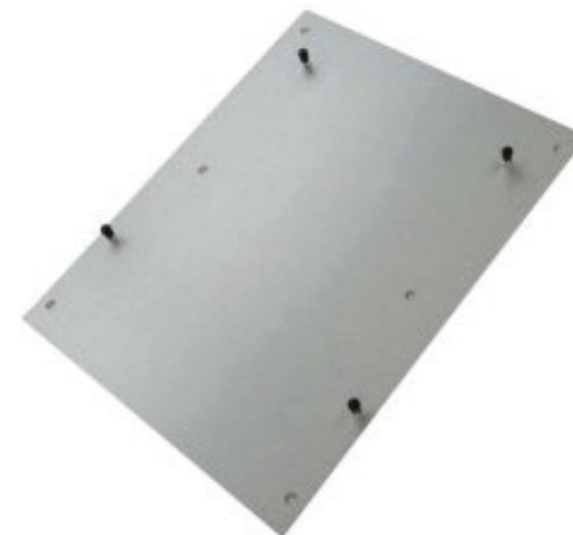

50 x 37 cm voor Oyster® V en Oyster®

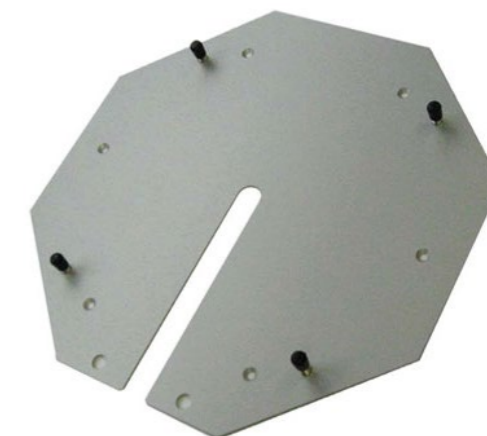

36 x 36 cm voor Cytrac® en CARO+®



# VOLAUTOMATISCHE SAT-INSTALLATIES

## Productgroep

Volautomatische sat-installatie

## Handmatige / volautomatische uitrichting

Volautomatische uitrichting

Handmatige uitrichting

Volautomatisch zoeken en identificeren van satellieten

Automatische satellietwissel bij wissel van programma

## Afmetingen

Schotel diameter / afmetingen

Hoogte

Gewicht buiteneenheid

Gewicht montage materiaal en toebehoren

## Uitrusting LNB en SKEW

Single LNB

TWIN LNB

SKEW elektromechanisch

TWIN SKEW elektromechanisch

SKEW mechanisch

## Bijzondere kenmerken

Bijzonder stabiele draaikoptechnologie

Zelfstandig inklappen bij start van het voertuig (klem 15 moet aangesloten zijn)

Vergrendeling draaias bij ingeklapte antenne

Weerbestendige constructie

Toegestane maximumsnelheid van het voertuig

Bediening per app en smartphone / tablet

## Spanningsvoorziening

Aansluitspanning (boordspanning)

Max. stroomverbruik bij zoeken van satellieten

Stroomverbruik (ontvangstmodus)

Stand-by stroomverbruik aan 12 V boordnet normaal / energiezuinig

Typegoedkeuringsmerk (KBA)

Alle gegevens voor Premium + Vision zonder tv / receiver

<sup>1)</sup> afhankelijk van het gebruikte tv-toestel

<sup>2)</sup> WLAN geactiveerd / WLAN gedeactiveerd

## Ontvangstbereiken

De vermelde ontvangstbereiken zijn de geschatte kernbereiken. Sommige programma's kunnen ook buiten deze ontvangstbereiken worden ontvangen. Door de automatische of handmatige SKEW-aanpassing is in het zuidwesten en zuidoosten een groter ontvangstbereik mogelijk. Ten Haaft heeft geen invloed op de reikwijdten van de afzonderlijke programma's. De daadwerkelijke reikwijdten vallen uitsluitend onder de verantwoordelijkheid van de satellietexploitanten. Het voortbestaan van de hier aangegeven reikwijdten kan voor de toekomst niet gegarandeerd worden.

■ ASTRA 1

■ ASTRA 3 (Canal Digitaal)

■ Eutelsat 9 (Joyne)

Het aangegeven gewicht geldt steeds voor de basisvariant zonder receiver en tv

## Oyster® V

✓

## Oyster® 65 / 85

✓

## Cytrac® DX

✓

## CARO®+

✓

✓

✓

✓

✓

mogelijk

mogelijk

mogelijk

mogelijk

✓

✓

✓

✓

✓

✓

✓

✓

Ø 85 cm

Ø 65 / 85 cm

56 cm x 56 cm

54 cm x 54 cm

~ 17 cm

~ 22 cm

~ 14 cm

~ 14 cm

~ 11 kg

~ 11 kg / ~ 12 kg

~ 16 kg

~ 15 kg

~ 3 kg

~ 3 kg / ~ 3 kg

~ 2 kg

~ 2 kg

✓

✓

✓

✓

optioneel

optioneel

optioneel

-

optioneel

optioneel

-

-

optioneel

optioneel

-

-

✓

✓

✓

✓

✓

✓

-

-

✓

✓

✓

✓

✓

✓

✓

✓

✓

✓

✓

✓

~ 150 km/h

~ 130 km/h

~ 130 km/h

~ 130 km/h

✓

✓

✓

✓

12 V / 24 V

12 V / 24 V

12 V / 24 V

12 V / 24 V

7 A

7 A

7 A

7 A

<sup>1)</sup>

<sup>1)</sup>

<sup>1)</sup>

<sup>1)</sup>

30 mA / 10 mA <sup>2)</sup>

30 mA / 10 mA <sup>2)</sup>

30 mA / 10 mA <sup>2)</sup>

30 mA / 10 mA <sup>2)</sup>

 10R - 068566

 10R - 058881

 10R - 068566

 10R - 068566

Technische wijzigingen voorbehouden

### Stiftung Zentrale Stelle Verpackungsregister (LUCID)

In heel Europa geldt voor verpakkingen dat de fabrikant van een product ook de productverantwoordelijkheid voor de verpakking op zich neemt op het gebied van preventie, hergebruik en recycling.

Registratienummer: DE3596724290588





## OYSTER® TV

ten Haaft TV toestellen	19"	21,5"	24"	27"	32"
Type	L199TRS-F-v2	L219TRS-F-v2	L249TRS-F-v2	L270TRS-v2	L320TRS-v2
EU energie-efficiëntieklasse	F	F	E	F	F
Schermafmeting	19,5" / 50 cm	21,5" / 55 cm	24" / 61 cm	27" / 69 cm	32" / 81 cm
Jaarlijks energieverbruik in kWh / 1000h*	16	17	18	24	32
Opgenomen vermogen stand-by / uit staat W	< 0,5	< 0,5	< 0,5	< 0,5	< 0,5
Resolutie (pixels) 1920 x 1080	✓	✓	✓	✓	✓
Full HD	✓	✓	✓	✓	✓
Gezichtshoek h./v.	176° / 176°	178° / 178°	178° / 178°	178° / 178°	178° / 178°
Helderheid (cd/ m²)	250	250	250	220	220
Contrast	3000:1	3000:1	3000:1	3000:1	4000:1
DVB-S2 Tuner	✓	✓	✓	✓	✓
DVB-T2 HD/H.265**	✓	✓	✓	✓	✓
WLAN	-	-	-	-	-
HbbTV	-	-	-	-	-
Ethernet	-	-	-	-	-
Luidsprekers muziekvermogen 2 x 2 W	✓	✓	✓	✓	✓
Afmetingen zonder voet (b x h x d) cm	44,8 x 25,8 x 4,6	49,2 x 28,8 x 4,6	53,3 x 31,4 x 4,7	61,9 x 36,4 x 4,7	72,1 x 42,3 x 4,2
Gewicht zonder voet kg	~ 2,6	~ 3,0	~ 3,4	~ 4,7	~ 5,1
VESA-norm 100 x 100 mm	✓	✓	✓	✓	✓
VESA-norm 200 x 100 mm	-	-	-	-	✓
12 V-modus	✓	✓	✓	✓	✓
24 V-modus	✓	✓	✓	✓	✓
230 V-modus (enkel met netadapter)	mogelijk, netadapter niet bij de levering inbegrepen				
Typegoedkeuringsmerk***	10R - 05. 11997	10R - 05. 11997	10R - 05. 11996	10R - 0515416	10R - 0515416

\* Energieverbruik in ingeschakelde hoedanigheid in kWh per 1.000 h bij de weergave van SDR gegevens, afgerond op het volgende hele getal.

\*\* Terrestrische antenne niet bij de levering inbegrepen.

\*\*\*Typegoedkeuringen staan voor veilige en milieuvriendelijke technologie op de weg.

### Aansluitingen

1 x HDMI	✓	✓	✓	✓	✓
1 x HDMI ARC (Audio Return Channel)	✓	✓	✓	✓	✓
2 x USB 2.0	✓	✓	✓	✓	✓
Stekkerbus 3,5 mm AV in	✓	✓	✓	✓	✓
Koptelefoonaansluiting 3,5 mm stereo	✓	✓	✓	✓	✓
Digitale audio uitgang coaxiaal (RCA)	✓	✓	✓	✓	✓
Digitale audio uitgang optisch (TOS)	-	-	-	-	-
Netschakelaar aan/uit	✓	✓	✓	✓	✓
CI/CI+ moduleschacht	✓	✓	✓	✓	✓
RJ - 45 (Ethernet)	-	-	-	-	-

### Leveringsomvang

TV-toestel	✓	✓	✓	✓	✓
Systeem-afstandsbediening	✓	✓	✓	✓	✓
Aansluitkabel 12 V / 24 V (met boordspanningsstekker)	✓	✓	✓	✓	✓

### Optioneel te bestellen

Voet	✓	✓	✓	✓	✓
Netadapter 110 V ... 240 V AC met EURO Schuko-stekker	✓	✓	✓	✓	✓

## OYSTER® SMART TV

19"	21,5"	24"	27"	39"
L199TS-F	L219TS-F	L249TS-F	L279TS-F	40DSFVP
F	F	E	F	F
19,5" / 50 cm	21,5" / 55 cm	24" / 61 cm	27" / 69 cm	39" / 98 cm
16	18	17	25	43
< 0,5	< 0,5	< 0,5	< 0,5	< 0,5
✓	✓	✓	✓	✓
✓	✓	✓	✓	✓
176° / 176°	178° / 178°	178° / 178°	178° / 178°	178° / 178°
250	250	250	220	220
3000:1	3000:1	1000:1	3000:1	5000:1
✓	✓	✓	✓	✓
✓	✓	✓	✓	✓
2,4 GHz	2,4 GHz	2,4 GHz	2,4 GHz	2,4 GHz
✓	✓	✓	✓	✓
✓	✓	✓	✓	✓
44,8 x 25,7 x 4,6	49,1 x 28,8 x 4,6	53,9 x 31,7 x 4,7	62,0 x 36,4 x 4,7	88,2 x 52,1 x 4,7
~ 2,5	~ 2,9	~ 3,3	~ 4,8	~ 8,9
✓	✓	✓	✓	✓
-	-	-	-	-
✓	✓	✓	✓	✓
✓	✓	✓	✓	✓
mogelijk, netadapter niet bij de levering inbegrepen				
n.o.	n.o.	n.o.	n.o.	n.o.

✓	✓	✓	✓	✓
✓	✓	✓	✓	✓
✓	✓	✓	✓	✓
✓	✓	✓	✓	✓
✓	✓	✓	✓	✓
-	-	-	-	-
✓	✓	✓	✓	✓
✓	✓	✓	✓	✓
✓	✓	✓	✓	✓
✓	✓	✓	✓	✓

✓	✓	✓	✓	✓
✓	✓	✓	✓	✓
✓	✓	✓	✓	✓

✓	✓	✓	✓	✓
✓	✓	✓	✓	✓



# OYSTER® CONNECT

## ten Haaft Gerät Oyster® Connect

Type	WLAN / LTE-antenne met router en privé accesspoint
Dualband WLAN	2,4 en 5 GHz
Ondersteunde LTE-banden (EMEA: Europe, MiddleEast, Africa)	B1/3/7/8/20/28/38/40/41
Weerbestendige constructie	✓
Toegestane maximumsnelheid van het voertuig	~ 180 km/h
Afmetingen Outdoor Unit (b x h x d) cm	40,5 x 12 x 29,2
Afmetingen Indoor Unit (b x h x d) cm	17,5 x 3 x 10,6
Gewicht Outdoor Unit met montageplaat	~ 1,5 kg
Gewicht Indoor Unit	~ 0,19 kg
Gewicht toebehoren	~ 0,5 kg
230 V bedrijf (enkel met netadapter)	✓
Aansluitspanning (boordnetspanning)	12 V / 24 V
Typische vermogensopname	< 5 W
Maximum vermogensopname	10 W (alleen bij 2G gegevensoverdracht)
Standby-verbruik	< 0,1 W (bij 12 V-boordnet)

## Aansluitingen Oyster® Connect - Outdoor Unit

Simkaartsleuf	✓
Dataverbinding Indoor	✓

## Oyster® Connect - Indoor Unit

Dataverbinding Outdoor	✓
RJ45 LAN	✓
Aansluiting op het stroomnet holle plug	2,1 mm

## Leveringsomvang

Oyster® Connect – Outdoor Unit	✓
Oyster® Connect – Indoor Unit	✓
Dakdoorvoer en datakabel 4 m	✓
Aansluitkabel Oyster® Connect – Indoor Unit	✓
Montageplaat	✓

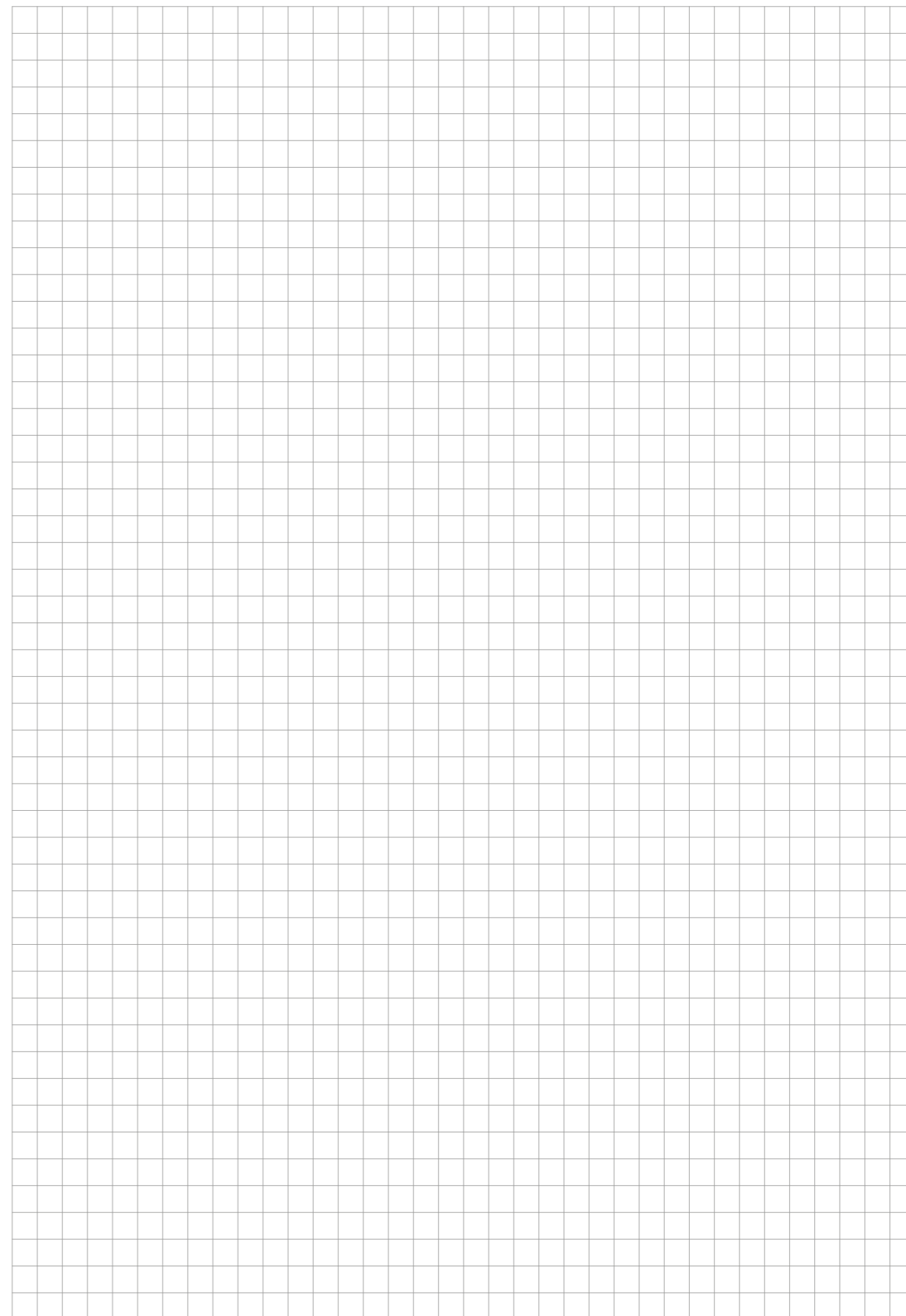





Wij adviseren u graag: